



¡SU SOCIO EN SOLUCIONES  
CONFIABLES DESDE 1940 !

www.aplemsa.com

# APLEMSA

## FLEJADORA DE PALLETS SEMI-AUTOMÁTICA VERTICAL

## TP-502MV



La Flejadora Genesis Verti TP-502MV cuenta con cabezal de flejado compacto, tecnología de accionamiento directo con motores de corriente continua (DC) y control electrónico de tensión.

Elimina el uso de herramientas manuales y despachadores; puede moverse fácilmente junto a la carga que se desea flejar sin necesidad de mover la tarima.

Ofrece una solución ergonómica y rentable para aplicaciones de flejado vertical de tarimas de bajo volumen.

**RANGO DE TENSIÓN**  
8 - 70 kg

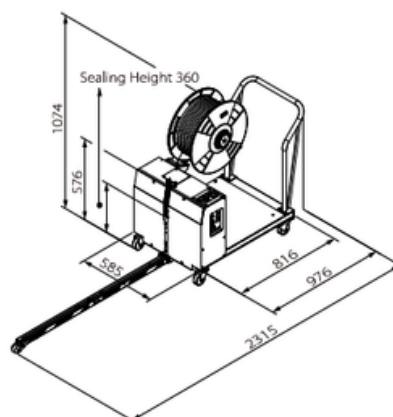

### ⋮ DATOS TÉCNICOS

**CAPACIDAD DE FLEJADO**  
45 pallets/ hora

**DIMENSIONES (AN X LA X AL)**  
585x2315x1074 mm

**CONSUMO ELÉCTRICO**  
0.33 kW

**PARA TIPO DE FLEJE**  
PP

**ANCHO DE FLEJE**  
9 mm, 12 mm o 15,5 mm

**PESO DE LA MÁQUINA**  
93 kg

**REQUISITOS ELÉCTRICOS**  
110V/220V/230V/240V (50/60Hz) 1PH

### ⋮ CARACTERÍSTICAS

- ✓ Cabezal de Flejado Mecánico Compacto
- ✓ Control electrónico de tensión
- ✓ Interruptor de ajuste
- ✓ Tiempo de enfriamiento de unión ajustable
- ✓ De fácil movilidad por su diseño compacto
- ✓ Permite flejar pallets con una altura mínima de 380 mm

### ⋮ OPCIONES

- ✓ Fuente de alimentación de la batería (TP-502MVB)